

# TIMMERTÅGET

KARLSTADS MODELLJÄRNVÄGSKLUBB/VÄRMLANDSTÅG

Årgång 15

Nummer 45

Augusti 1992

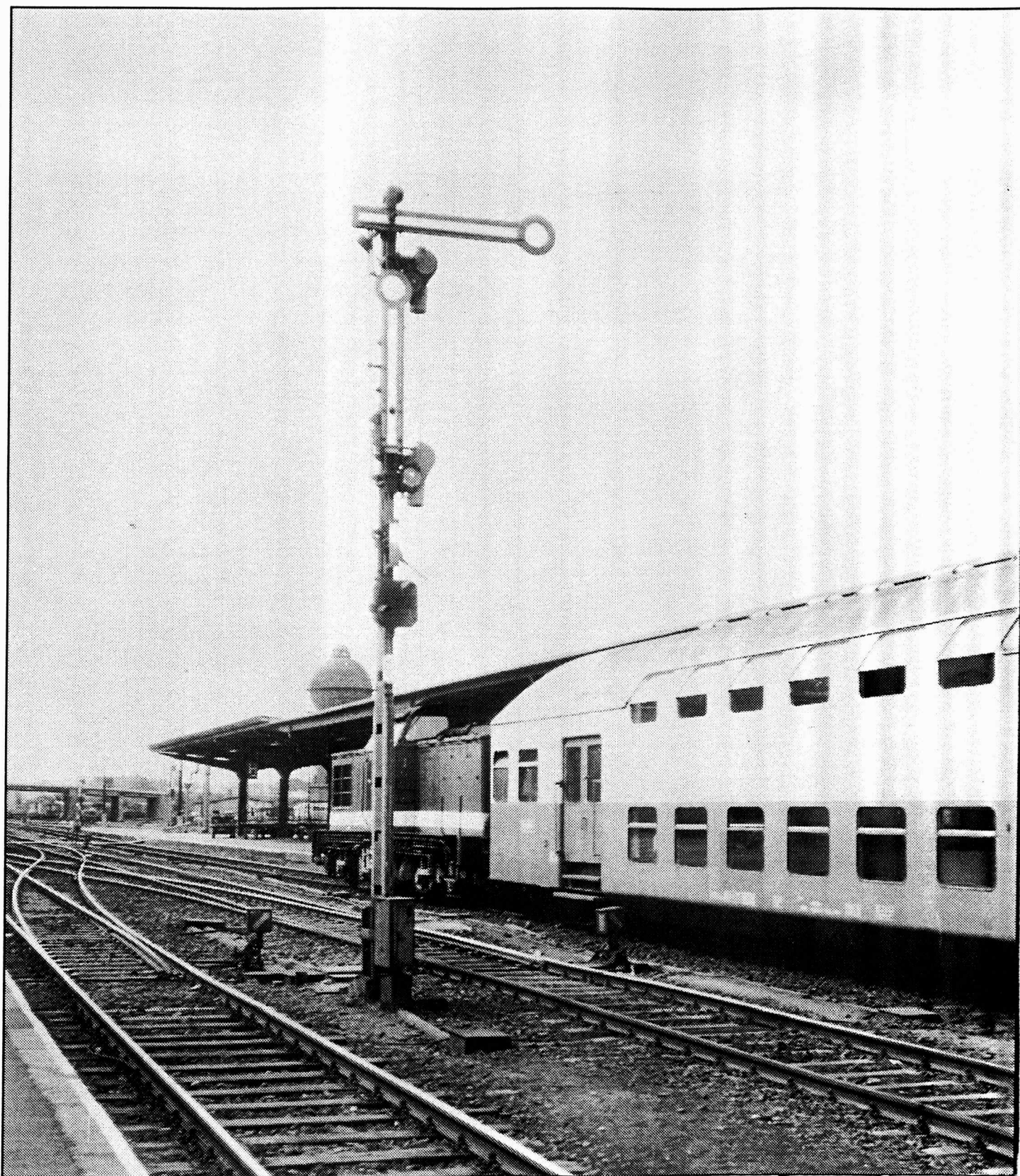

## TIMMERTÅGET

TIMMERTÅGET har ambitionen att utkomma med sex nummer per år. Tidningen presenterar verksamheten i Karlstads Modelljärnvägsklubb/Värmlandståg.

Artiklar och fotografier mottages tacksamt. Dessa sändes till redaktionen.

Redaktör: Urban Lavén  
Bäckvägen 49  
688 00 Storfors

KARLSTADS MODELLJÄRNVÄGSKLUBB  
VÄRMLANDSTÅG

Rallaregatan 6 665 00 Kil  
Postgiro 96 97 08 - 7

### Styrelse:

Ordf:	Dan Carlsson 0554-144 52
Sekr:	Urban Lavén 0550-606 66
Kass:	Per Krogh 054-15 93 36
Ledm:	Göran Sohlberg 0555-915 42
Ledm:	Martin Forsaeus 0550-122 61
Supp:	Thomas Halvorsson 054-15 16 38
Supp:	Jan Olsson 054-83 03 56
Supp:	Conny Seidlitz

Kontaktperson modelljärnvägen:  
Jan Olsson 054-83 03 56

Researrangemang och bokning:  
Göran Sohlberg 0555-915 42

### Medlemsavgifter:

100 kr/år = fullbetalande medlem

50 kr/år Ungdom = född 1975 och senare

50 kr/år Familjemedlem = bosatt på samma adress som fullbetalande medlem. Erhåller ej medlemstidningen TIMMERTÅGET.

## REDS RUTA!

Det drar i hop sig till Daglösen 92! Vår stora födelsedagsfest för KMJ (15 år) och Värmlandståg (5 år). I dagarna två kommer festligheterna att pågå på den gamla anrika stationen Daglösen i den lika anrika "järnvägsbergslagen". Trakterna runt Filipstad var en gång vaggan till de svenska järnvägarna. En av de mest berömda banorna i närheten var det "lutande planet" på Abborberget, där vagnarna firades upp och ned i linor. Hjärtligt välkomna till festen. Överläggning går att boka i Sovvagnen.

I detta nummer har vi som vanligt en blanding av foton och artiklar. Jag hoppas att ni får en skön stund med Timmertåget framför brasan eller modelljärnvägen. Eller vart ni nu sitter eller står.

Ha en god fortsättning på sommaren. Och du! Vi ses i Daglösen 29-30 augusti.

Red.

## INNEHÅLL

Styrelsen Informerar.....	sid 3
Daglösen 92.....	sid 4
Tack och farväl 909.....	sid 8
Stig Larsson åkte med Värmlandståg.....	sid 9
Ritningsbilagan.....	sid 10
Rätt svar Hjuldraget.....	sid 11
Från Jan Olssons Bildarkiv.....	sid 11
Den gemytliga barvagnen.....	sid 12
Bland ånga, tvåtaktare och gatsten i gamla DDR och Harz.....	sid 14
Vår Z64 354 1971.....	sid 15
Ritningen Du2.....	sid 16

### Omslagsbilden.....

Från gamla DDR, numera Tyskland, kommer denna bild. Semaforer och dubbeldäckarvagnar är ett mycket vanligt inslag. Årets klubbresa gick i år till Harz som är känt för sin storslagna natur och smalspårsbanor. På denna bild dock normanspår. Om den resan kan ni läsa i nästa nummer.

Foto: U Lavén

Sättning: Ubbesnobbe Ujamej Grafiska, Storfors.  
Tryck: Lendrup & Lyth, Karlstad

# STYRELSEN INFORMERAR

**Rapporter, diskussioner och beslut vid styrelsemötena 7 april, 5 maj och 10 juni.**

**Detta är endast utdrag från protokollen. Önskas kompletta protokoll, tag kontakt med sekreteraren.**

## **Protokoll 7 april:**

T Halvorsson har undersökt möjligheterna för motorbyte på Du2 349. Nygårdsstallet i Åmål, som hade varit perfekt, har dessvärre omgjorts till bussgarage. "Platssökande" fortätter.

B-lokets överhettarelement har nu satts på plats.

JÅÅJ-vagnar som vi har haft inlånade har drabbats av klottrare på uppställningsplatsen utanför SCAN i Kil.

Trafikeringstillstånd är under arbete.

Arbetet med Daglösen 92 framskrider. Priser på resorna har nu satts av SJ och hamnar på 150 kr/resande+moms. Lägsta pris beräknas på 50 passagerare.

D Carlsson rapporterade från konferensen i Nora. Där framkom bl a SJ:s krav på föreningarna. Man hävdar från SJ:s håll att föreningarnas material är i dåligt skick och drar ner SJ:s image då utseendemässiga krav ställs. Man menar också att för mycket materiel har utlämnats och önskar en avskrotning.

## **Protokoll 5 maj:**

Ekonomin är nu mycket god inom föreningen.

E2 909 har sålts till Canada. (se artikel i tidningen)

Postvagnen skall besiktas, ev i v 20.

En hel del arbete på Co8d 219 har gjorts. Taket har målats. Fönster och dörrar har iordningställt.

Årets bokningar av resor har varit många så att intäkterna kommer att bli bra.

På modelljärnvägen har ett antal växlar havererat och skall bytas ut. Sedvanligt byggande och underhåll pågår.

## **Protokoll 10 juni:**

Ekonomin blir allt bättre men vi har ett antal utgifter framför oss såsom kol, motor till Du:n och inköp av postvagnen.

En godsvagn i scala I har inköpts i USA. Den skall pryda baren i barvagnen. Naturligtvis har den ölreklam.

Z 64 352 som inköptes som reservdelsförråd iordningställdes på tre timmar och fungerar nu utmärkt.

Personalvagnen i Deje har skrapats och målats i brun färg.

Värmlandståg kommer att söka trafikeringsrätten på Deje bruks bangård efter uppgörelse med Deje förvaltnings HB.

På tysklandsresan som gjordes i klubbens regi inköptes ett smalspårslok till modelljärnvägen av fabrikkatet BEMO.

**Styrelsen**

---

## **NYA MEDLEMMAR**

Som nya medlemmar i föreningen vill vi hälsa följande personer välkomna.

**Leif Blomstergren, Karlstad**  
**Linda Blomstergren, Karlstad**  
**John-Krister Bryntesson, Svanskog**

**DAGLÖSEN 92****29-30 AUGUSTI 1992****ÅRETS STÖRSTA JÄRNVÄGS-  
HÄNDELSE I SVERIGE**

MED ANLEDNING AV ATT KARLSTADS  
MODELLJÄRNVÄGSKLUBB - VÄRMLANDSTÅG  
I ÅR FIRAR 15-ÅRSJUBILEUM INBJUDES ALLA,  
SÅVÄL JÄRNVÄGSINTRESSERADE SOM  
ALLMÄNHET, ATT DELTAGA I TÅGRESOR  
OCH VID FESTLIGHETERNA *"DAGLÖSEN 92"*  
I DAGLÖSEN 29-30 AUGUSTI

FESTLIGHETERNA BESTÅR AV TÅGRESOR OCH ATT FLERA  
FÖRENINGAR I NORDEN HAR INBJUDITS OCH KOMMER MED  
EGNA TÅG. HÄR KOMMER VI ATT FÅ SE ÅNGLOK, EL-LOK,  
DIESELLOK OCH MOTORVAGNAR I SKÖN BLANDNING.  
DE FÖRENINGAR SOM SKALL MEDVERKA VID ÅRETS STÖRSTA  
JÄRNVÄGSHÄNDELSE I SVERIGE ÄR:

KMJ-VÄRMLANDSTÅG, KARLSTAD (ARRANGÖR)

BERGSLAGERNAS JÄRNVÄGSSÄLLSKAP, GÖTEBORG

GÄVLE-DALA JÄRNVÄGS MUSEIFÖRENING, FALUN

SVENSKA MOTORVAGNSKLUBBEN, FALKÖPING

JÄRNVÄGSSÄLLSKAPET ÅMÅL-ÅRJÄNGS JÄRNVÄG, ÅMÅL

KALMAR JÄRNVÄGS MUSEIFÖRENING, KALMAR

NORDISK JERNBANEKLUBB, DANMARK

GM-GRUPPEN, NORGE

# DAGLÖSEN 92 DAGLÖSEN 92

## FESTEN

KMJ-VÄRMLANDSTÅG har det stora nöjet att hälsa alla välkomna till järnvägsfesten "Daglösen 92." Festligheterna anordnas med anledning av att KMJ (Karlstads Modelljärnvägsklubb) firar 15-årsjubileum och Värmlandståg 5-årsjubileum. Festen går av stapeln på den anrika stationen Daglösen, som i dag utgör knuten mellan Bergslagens Järnväg och Inlandsbanan.

På lördagen anländer en strid ström av tåg, framförda av våra vänföreningar i Sverige, Norge och Danmark, till Daglösen. Här kommer vi att få se en representation av tåg från början av 1900-talet till modernare tider.

Under dagarna finns möjlighet för allmänhet och festdeltagare att resa med tåg till Filipstad, Storfors, Hällefors och Kristinehamn.

Här kommer alla smakriktningar att bli tillgodosedda. Det är bara att välja typ av tåg: Rälsbuss, ångtåg, diesel- eller el-loksdraget tåg.

Kl 15.00 på lördagen är det dags för en av höjdpunkterna på festligheterna. Då anordnas en LOKPARAD där varje dragfordon visas upp, var för sig, och presenteras av en speaker.

På lördag kväll äts jubileumsmiddag i restaurangvagnarna.

## Mat och kaffe

Under båda dagarna finns en restaurangvagn uppställd där festdeltagare och besökare kan köpa lunch och/eller kaffe.

## Aktiviteter

Förutom alla tåg som arrangeras förekommer aktiviteter som t ex mästerskap i rälsspikning och en frågetävling.

## Modelljärnväg

För den som är sugen på att köpa eller digga modelltåg kan få sin lusta mättad då vi dukar upp 6 meter bord som dignar av modeller i alla prisklasser.

## ÖVERNATTNING!

För långväga gäster har VÄRMLANDSTÅG sin sovvagn uppställd på Daglösen station. Där finns möjlighet att hyra bäddar.

Priser: 50 kr i trebäddskupé  
75 kr i tvåbäddskupé  
150 kr i singelkupé

Rerservation av platser göres hos Martin Forsaeus tel 0550 - 122 61.

## Hotell i Filipstad

Hotell von Schéele 0590 - 117 80

Hotell Scandic 0590 - 125 30

Kalhyttans Herrgård 0590-141 00

# DAGLÖSEN 92 DAGLÖSEN 92

# DAGLÖSEN 92 DAGLÖSEN 92

## Resor öppna för allmänheten

Lördagen 29 aug

	Ångtåg	Ångtåg	Ångtåg eller diesel	Ångtåg eller diesel
Daglösen	13.10	14.25	16.30	19.40
Storfors	13.35	13.55	17.00	19.00
Kristinehamn			18.00	18.20
	Räls- buss	Räls- buss	Räls- buss	Räls- buss
Daglösen	12.30	13.00	22.00	22.30
Filipstad	12.40	12.50	22.10	22.20

Under dagen kan ev ytterligare tåg till Hällefors tillkomma.

Söndagen 30 aug

	Räls- buss	Räls- buss	Ångtåg	Ångtåg
Daglösen	08.20	08.50	11.30	13.00
Filipstad	08.30	08.40	11.40	12.50
	Ångtåg	Ångtåg		
Daglösen	09.00	10.50		
Hällefors	09.50	10.10		

## Biljettpriser (priset i enkel resa)

Daglösen - Filipstad	10 kr
Daglösen - Storfors	25 kr
Daglösen - Kristinehamn	40 kr
Daglösen - Hällefors	40 kr

Biljetter köpes på tåget eller på Daglösen station.

Med reservation för ändringar.

# DAGLÖSEN 92 DAGLÖSEN 92

## DAGLÖSEN 92 DAGLÖSEN 92

## TOTALPROGRAM

## LÖRDAG 29 aug

- 11.00 NoJK tåg med rälsbuss ankommer från Danmark.
- 11.00 *BJ:s tåg draget med ånglok ankommer från Göteborg*
- 11.30 GDJmf med elloksdraget tåg rullar in.
- 12.10 *SMOK och JÅÅJ anländer med motorvagnståg från Falköping/Åmål*
- 12.30 NoJK rälsbusståg avgår till Filipstad. (12.40)
- 13.00 *NoJK ankommer från Filipstad (12.50)*
- 13.10 Värmlandståg ångtåg avgår till Storfors (13.35)
- 13.20 *SMOK rälsbusståg avgår mot Gällivare*
- 14.25 Värmlandståg anländer från Storfors (13.55)
- 14.35 *KJmf med eldraget tåg anländer från Kalmar via Grängesberg*
- 15.00 LOKPARAD
- 16.00 *NoJK rälsbusståg avgår till Grängesberg*
- 16.40 Ev. Tåg till Hällefors (17.20)
- 16.30 *BJ:s ångtåg avgår till Kristinehamn (18.00)*
- 18.20 Ev. Tåg anländer från Hällefors (17.40)
- 19.40 *BJ:s ångtåg anländer från Kristinehamn (18.20)*
- 20.30 Middag i restaurangvagnarna
- 22.00 *JÅÅJ rälsbusståg till Filipstad (22.10)*
- 22.30 JÅÅJ rälsbuss anländer från Filipstad (22.20)

## SÖNDAG 30 aug

- 08.20 JÅÅJ rälsbuss avgår till Filipstad (08.30)
- 08.50 *JÅÅJ rälsbuss ankommer från Filipstad (08.40)*
- 09.00 Värmlandståg ånga avgår till Hällefors (09.50)
- 10.50 *Värmlandståg anländer från Hällefors (10.10)*
- 11.00 KJmf tåg avgår till Kalmar via Kil
- 11.30 *Värmlandståg ånga avgår till Filipstad (11.40)*
- 12.00 JÅÅJ rälsbuss avgår till Åmål
- 13.00 *Värmlandståg anländer från Filipstad (12.50)*
- 13.30 GDJmf tåg avgår till Falun
- 13.30 *BJ:s tåg avgår till Göteborg*
- 15.00 Värmlandståg avgår till Deje/Kil

OBS! Någon gång under lördagen anländer GM-gruppen från Norge. I skrivande stund är detta ej riktigt klart.

*Med reservation för ändringar.*

## Tack och farväl 909

Text och foto: Urban Lavén



*E2 909 i Kristinehamn 7 sep 1991 i samband med Oxhäljaresan till Filipstad. En syn som kan återkomma men definitivt inte med 909:an. Nu gör loket god tjänst som museilok på banan mellan Hull och Wakefield i Kanada. I Hytten står Thomas Börjesson.*

**"Choo Choo Corporation"** Ett bolag i Kanada vars namn vi bör lägga på minnet. De är nu ägare till E2 909 som Värmlandståg disponerat under ett antal år. Vill vi träffa vår gamle "kompis" får vi färdas "over there".

Som bekant har SJ börjat tömma sina loklador med beredskapsånglok och i amerikansk järnvägsfackpress kan vi nu se annonser över svenska ånglok. Ett bolag med det järnvägsnärliga namnet "Choo Choo Corporation" har nappat och köpt ett lok. Nu var det bara det att SJ inte hade ett lok i den kvalité som kanadensiska myndigheter ställer som krav. För att loket enligt lagen skall få köras, skall det vara nya tuber i pannan.

Och det hade 909:an!

BJ:s som var ägare av loket gjorde här en bytesaffär med SJ. Någon gång till hösten kommer en "ny" E2:a att plockas ut ur ett beredskapsskjul för att ersätta 909:an. Även det loket kommer förhoppningsvis att bli stationerat hos Värmlandståg, då samarbetet med BJ:s, och de avtal vi skrivit med dem om lokdeponering, fungerat mycket bra.

Choo Choo Corporation var över i Sverige och storhandlade. Förutom 909 köpte man T43 244, 9 personvagnar och 2 godsvagnar. Till och med 8 stoppböckar medföljde. Hela affären gick via en agent, "Encounter Steam" i Californien, USA. Choo Choo Corporation hör hemma i Québec och linjen som skall

trafikeras mellan Hull och Wakefield ligger alldeles i närheten av Ottawa. Det man nu startat upp är en turistjärnväg som är 35 km lång och är före detta Canadian Pacific-linjen. Projektet ingår i en stor turistsatsning som sker med hjälp av statliga pengar.

Innan 909 levererades byggdes loket om till oljeeldning. När det var klart gick ett extratåg, tillsammans med den övriga inköpta matrielen, till Malmö. Därifrån skeppades tåget över till Travemünde, genom Tyskland och till Bremen där ett skepp väntade med destination Kanada.

Det var med visst vemod som vi släppte 909. Hur många tusentals timmar lade våra medlemmar ned på tubbytet egentligen? Det är väl de som känner den största saknaden. För flera av oss blev loket en god vän. För det var ett bra lok och lätteldat dessutom. En av de få

gångar som det östs svordomar över maskinen var på midsommaraftonsresan till Svanskog 1990 när en tub havererade och förvandlade hytten till turkisk ångbastu. Det var den händelsen som föranledde tubbytet. När man ändå var igång passade man på att tuba om JÅÅJ:s E2 935 av bara farten. Om de jobben finns att läsa i äldre nummer av Timmertåget.

SJ vill ställa krav på att varje förening i Sverige skall ha en nisch. Vår nisch är att köra och visa upp tåg som de såg ut på 30- till 50-talet. Vad skall man säga om Choo Choo Corporations nisch? E2, T43 och ett gäng 60-talsvagnar. I Kanada! Ångloket med de vagnarna blir en märklig blandning. Å andra sidan kanske det skulle vara tufft att köra kanadensikt här i Sverige. Dä ä nisch dä!

Källa: TÅG 5/92.

---

## Stig Larsson åkte med Värmlandståg

Den 15 juni körde Värmlandståg en resa till Rottneros för en konferens som hölls på högskolan i Karlstad. Vad arrangören hette, har det bra men korta minnet, glömt bort. Hur som helst var konferensdeltagarna ledande personer inom företag som säljer tjänster och service. Deltagarna var av skön blandning från hela världen - och så var SJ GD Stig Larsson med.

Ett sådant tillfälle för uppvaktning fick inte försättas. Med en bunt Timmertåget i näven stegade jag in i A5:an och överlämnade dem till Stig med orden: -Välkommen ombord på VÄRMLANDSTÅG!

Samtalet kom snabbt in på musei- och järnvägsföreningarnas framtid.

SJ har via en person som heter PG Andersson börjat utreda järnvägsföre-

ningarnas vara eller inte vara och de krav som kommer att ställas. Många av kraven är av naturlig art som sedan lång tid varit självklara för en seriös förening. PG Andersson tycks tro att föreningarna är veritabla lekstugor och ser det som nödvändigt att antalet föreningar minskas. Vidare anser man att det finns för mycket materiel ute och att det står och "skrotar".

Det är märkligt att man kommer med krav om nedläggningar av föreningar då det handlar om vår fritidssysselsättning. Om antalet skulle reduceras skulle naturligtvis vissa föreningar få en överrepresentation av folk. För att inte tala om långa resvägar. Att ett affärsdrivande företag går in och trampar på människors hobby, är minst sagt märkligt.

När det gäller skrot som står och skräpar längs spåren borde SJ sopa rent

*forts a sid*

*forts fr föreg sid*

framför egen dörr. Reklamvärdet för SJ kan inte vara speciellt högt i Kristinehamn där ett tjugotal 60-talsvagnar, i totalt förfall och utplundrade, står uppställda.

Man tar ofta upp det faktum att föreningarna saknar egna resurser att reparera och underhålla lok och vagnar. I samma andetag så menar man att varje förening inte behöver ett komplett tåg. Lån av fordon mellan föreningarna är lösenordet. Något som redan idag Värmlandståg gör i stor utsträckning. Om vi kan låna vagnar och övriga for-

don, kan vi naturligtvis hyra verkstadsresurser av varandra också.

Krav skall naturligtvis ställas på föreningarna inom ramen för säkert framförande av tåg och snygga fordon men att peta på det vi gillar mest, skruva och meka och visa upp vårt tåg, det är inte bra.

Det bör kanske tilläggas att dessa åsikter som framförs är mina egna.

Om detta och om mycket annat rörde sig samtalet, med Stig Larsson.

Och så lovade han att läsa de överlämnade tidningarna.

**Urban Lavén Red.**

## Ritningsbilagan

Detta nummers ritningsbilaga på sista sidan visar Du2. Du2 349 var det första fordon som Värmlandståg köpte. 15 medlemmar lättade på plånböckerna och med andelar finansierade inköpet. Året var 1987.

Vårt lok är byggt 1934 och levererades som litt Dg. 1958 omlittererades loket till Du för att 1971 byggas om till multippeldrift med litterat Du2.

Den elektriska utrustningen har naturligtvis levererats av ASEA. Resten av loket är byggt av Vagn & Maskinfabriken i Falun.

D-loken levererades i ett antal av 333 stycken. 1986 slogs det rekordet när det 334:e Rc-loket levererades. D-loken som levererades mellan åren 1925-1943 var länge ryggraden i SJ.

Vårt lok fick för ett år sedan motorhaveri och har sedan dess inte varit i trafik. Under tiden har BJ:s, i gott samarbete, lånat ut sin Du2 348 till oss. Emellertid har vi nu efter ett års sökande äntligen fått tag på "nya" motorer och när tillfälle och tid ges kommer de att monteras in. Det blir ett jobb som heter duga.



*Du2 349 med tåg 6135 vid Ulvåker 1986 04 26 på väg söderut mot Falköping. Året därpå var loket i Värmlandstågs ägo.*

*Foto: Roland Kvist*

### Lokdata:

Längd ö b	13 000 mm
Tj vikt	80.4 t
Effekt	1.840 kW
Sth	100 km/h



## Den gemytliga barvagnen

Foto: Fredrik Bergman

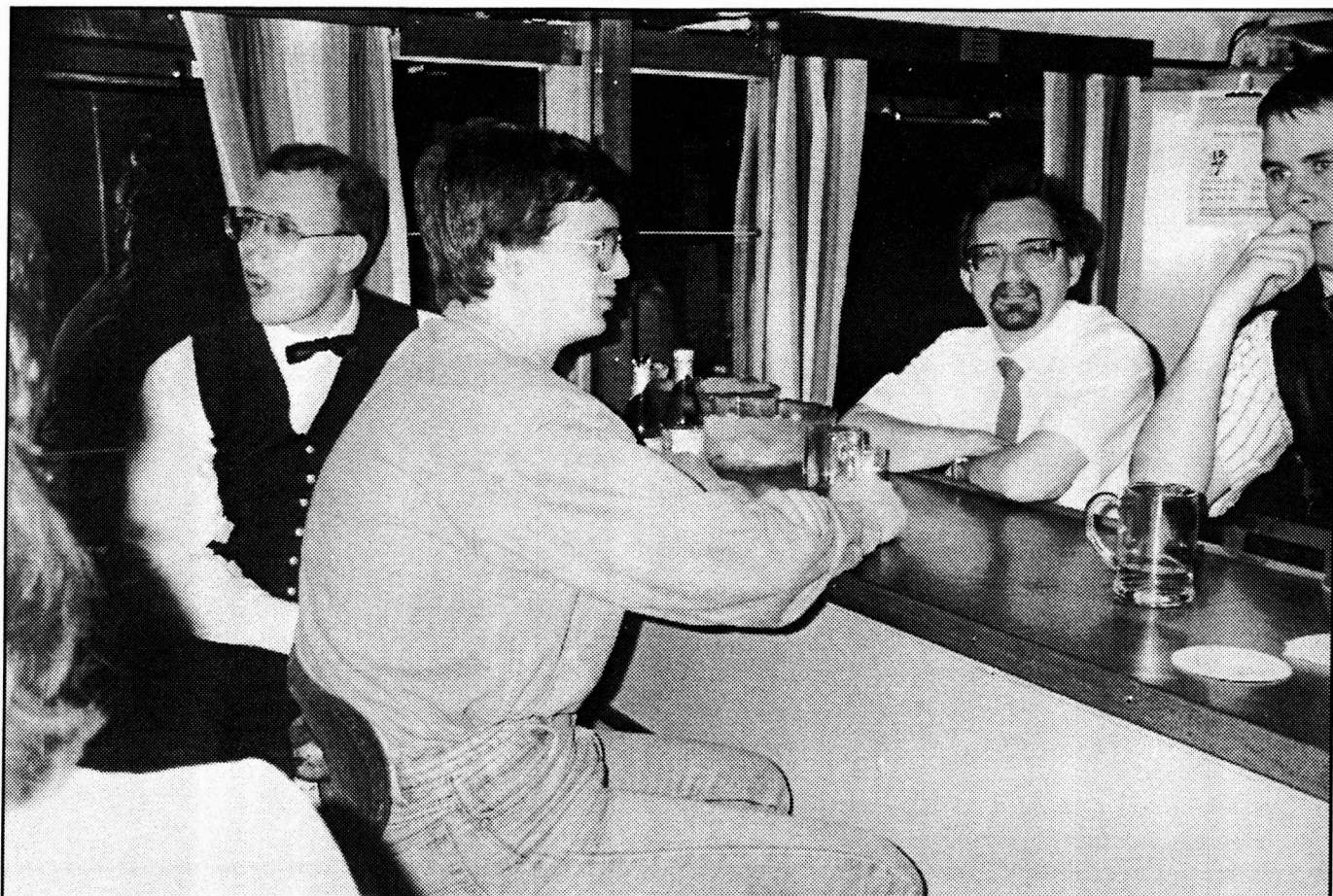

*Baren är öppen! Sejdlar och flaskor på disken, precis som det skall se ut. Längst till vänster sitter Jan A Nilsson som är lok- och verkstadschef på NBVJ. Vid hans sida sitter Martin Forsæus. Bakom disken jobbar Jan Olsson och Dan Carlsson. Foto den 3 mars 1992 i samband med 50-årsfirandet av Norra Stambanans elektrifiering.*

Den i särklass populäraste vagnen i Värmlandstågs vagnflotta är nu barvagnen. Efter c:a ett och ett halvt års byggande är den nu äntligen klar.

På våra egna resor är den ett självklart inslag och vill en kund ha med den när han hyr tåget så går det naturligtvis bra. Vagnen stärker naturligtvis vårt kryssningstågs attraktionskraft betydligt.

Den vagn som byggts om är AB6 4166. De tre andraklasskupéerna har rivits ut. Kupén närmast vagnsändan har gjorts om till en tjänste och lagerkupé. Här

finns även en bädd där man kan ta igen sig (gäller ej för festande). Mittenkupén är nu själva baren och kupén närmast salongen är utrymmet där man hänger över disken, som är placerad i det hål som togs upp i väggen mellan kupéerna. Den gamla andraklasssalongen revs även den ur. Nu har förstaklassinredning placerats där i stället. Bord att ställa glaset på och en TV ovanför hatthyllan där vi kan avnjuta en ångande tågvideo. Naturligtvis finns även en musikanläggning. Vagnen är utrustad med högtalar-systemet för information och musik, som nu finns utbyggt i 4 vagnar.

*Ovan: Barvagnens utseende i maj 1991. Här har den gamla inredningen åkt ut och den nya skall snart på plats. Hålen mellan kupéerna har tagits upp liksom hålet mellan salong och kupé. Här ser vi Göran Sohlberg i arbetsmundering. Bakom honom skymtar vi Jan Olsson.*

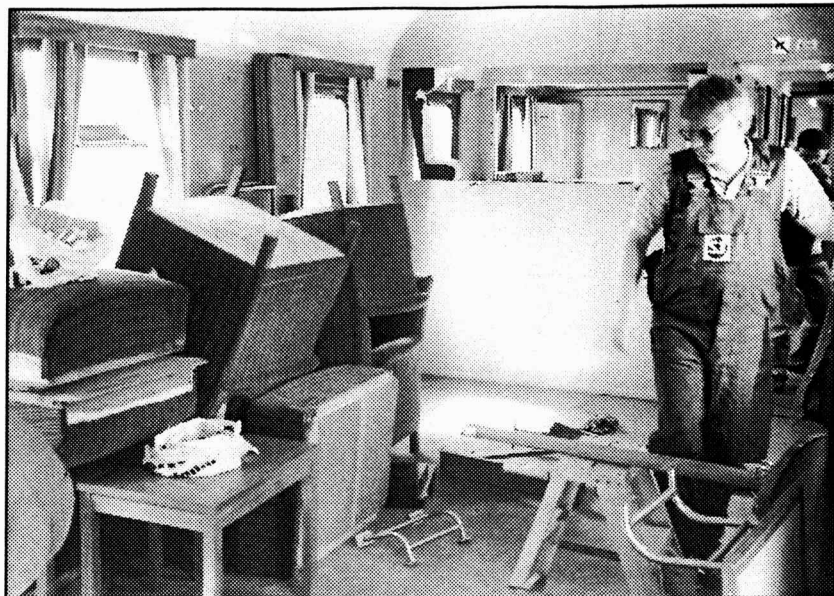

*Mitten: Bild i samma vinkel som ovan. Här har vi celebert besök i barvagnen. Mannen längst till vänster är Lars-Olov Karlsson, känd under signaturen LOK, chef för Sveriges Järnvägsmuseum i Gävle. Foto 1 mars 1992.*



*Nedan till höger: Här ser vi förklaringen på LOK:s koncentrerade blick. På TV:n visas en amerikansk järnvägs-video. Foto 1 mars 1992.*

*Nedan till vänster: Glada leenden. Det är klart, det är ju en barvagn man plockar ihop. Från vänster Gunnar Andersson, Bo Carlsson och Dan Carlsson i dörrmonterartagen den 21 maj 1991.*



## Bland tvåtaktare, ånga och gatsten i gamla DDR och Harz

Text o foto: Urban Lavén

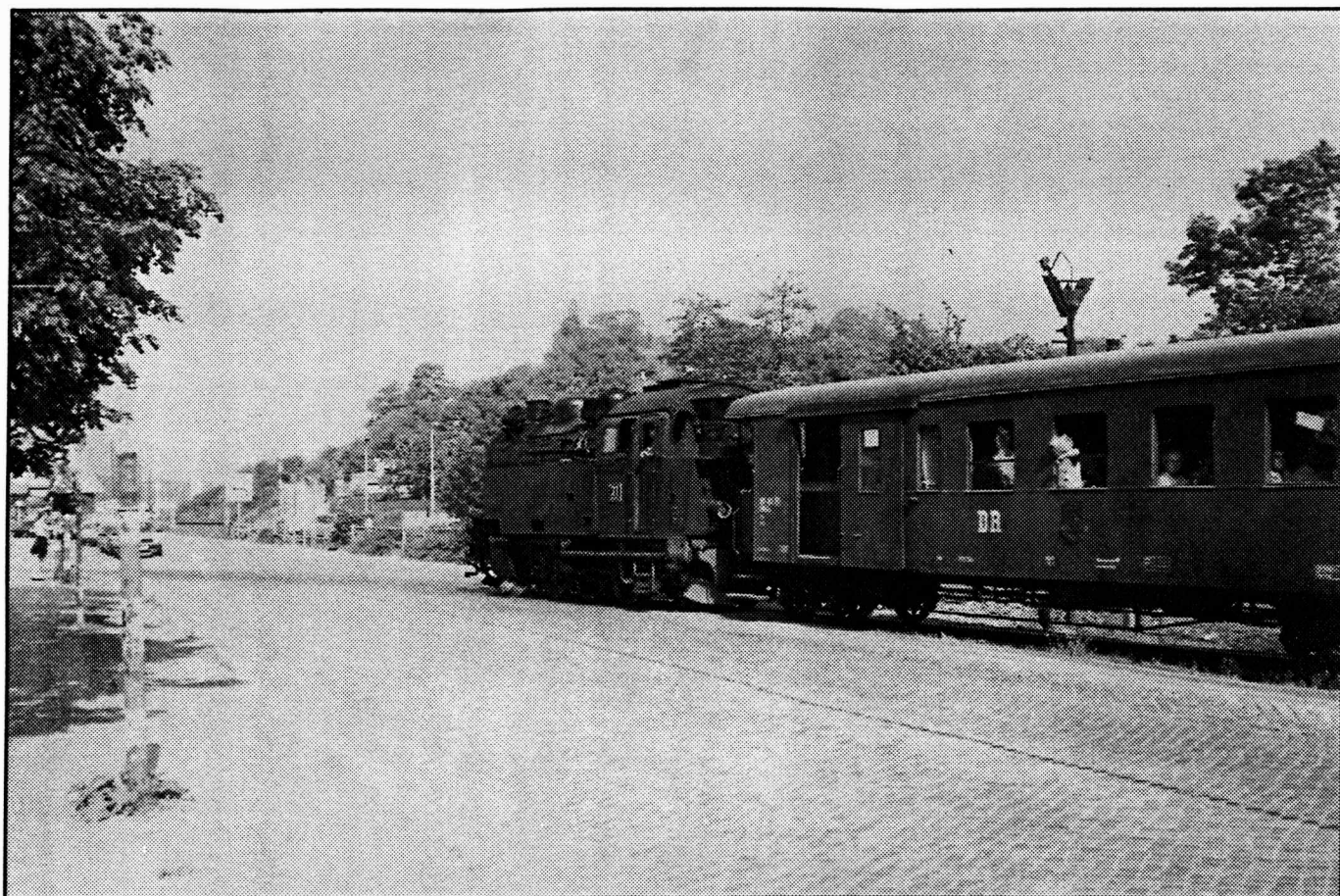

*Gatsten vid en ljusreglerad korsning och ånglok i ett "sonderzug". Två av representanterna för det gamla DDR. Foto i Wernigerode 30 maj 1992.*

Årets klubbresa gick i år till gamla DDR och Harzbergen som är bekant för vacker natur och smalspårsbanor av en typ som inte överlevde i Väst-tyskland.

I nästa nummer av TIMMERTÅGET skall ni få läsa ett stort reserepotage om resan.

Nog har landet förändrats på den korta tid som gått sedan återföreningen. Det som man direkt lägger märke till är att bilstandarden har förbättrats. Det kommer inte att dröja innan Trabanterna är en utrotningshotad art. Trabanterna har i alla den fördelen att den inte rostar. Men

som en tysk bekant sa till mej: -Det är den *endafördelen* också. Samtidigt trodde han att bilen har alla chanser att bli en riktig kultbil.

Det har varit en enorm bilexpansion det senaste året. Nästan alla fd DDR:are har åkt över till väst och köpt bilar. Bilhandlarna mötte naturligtvis suget med att höja priserna så andrahandsvärdet steg ordentligt på en begagnad bil.

Vägnätet är inte dimensionerat för den ökade trafiken. Det blev vi varse vid en taxiresa. En enorm trafik på alltför smala vägar, naturligtvis belagda med gatsten. Det här med gatsten, tycker vi som normalt åker asfalt, är ett pitoreskt in-

slag. Men när starkt trafikera-  
de landsvägar är belagda med  
denna typ av sten kan det i  
längden bli irriterande med  
ljudet. I Städerna är det nä-  
stan till 100% belagt med  
gatsten. Visst är det vackert.

Från resan finns tre beståen-  
de intryck. Det är de utrot-  
ningshotade östbilarna, gat-  
sten och ånglok. Fläkten av  
Honeckers regim lever i hög  
grad kvar och lär väl göra så  
ännu ett tag. Men utveckling-  
en går fort. Över allt investe-  
rar man i infrastruktur. Nya  
vägar, järnvägar, centralvär-  
me mm mm.

Vill man uppleva lite av det  
som var en gång, brådskar  
det. För vilket östland har  
sådana förutsättningar som  
gamla DDR att komma i  
kapp?

Att taxichauffören, vi reste  
med till Gernrode, var glad  
över återföreningen var inte



*Ytterligare en representant för det gamla DDR, en "Trab-  
bi". - bilen som inte rostar. En blivande kultbil.*

att ta miste på. Nu kunde han resa och hälsa på  
sina gamla farföräldrar i väst igen. Han hade varit  
över förr men den sista gången han sökte tillstånd  
att resa över fick han till svar att: -Din utlandsrese-  
kvot är fylld, du får *inte* åka!

Då tänker man på alla tågluffar man gjort i Europa  
utan att någon lagt sig i.

Som sagt! I nästa nummer kommer ett stort rese-  
repotage signerat Jan Olsson.

## Vår Z64 354 i tjänst 1971

Foto Weine Stenqvist

Weine Stenqvist har begåvat  
tidningen med bilder förr.  
Han verkar ha foton på alla  
våra fordon i aktiv SJ-trafik.

Denna gång visar vi Z64 354  
i växlingstjänst i Deje 8 aug  
1971. Här har den fortfarande  
de gamla färgerna.

Som bekant har Värmland-  
ståg två Z64:or den andra  
med numret 352. Egentligen  
skulle 352 vara reservdelsför-  
råd men nu fungerar båda  
maskinerna utmärkt med en  
reparationsinsats.

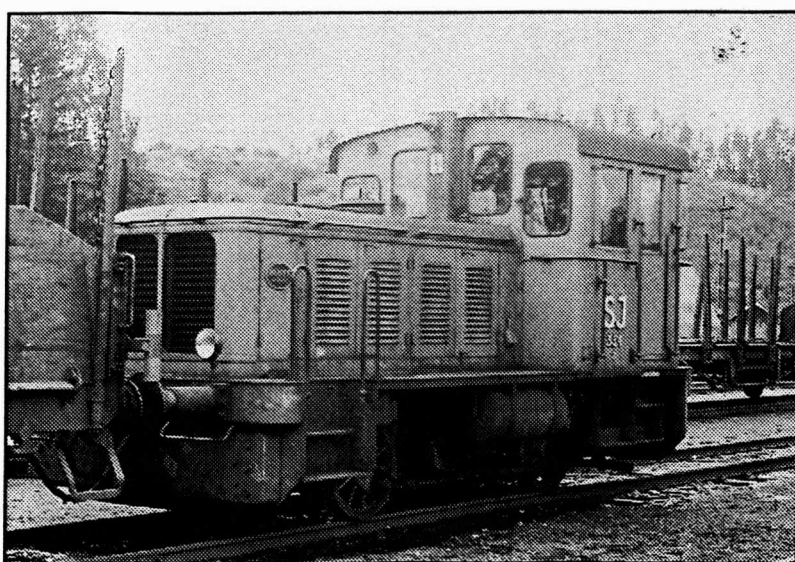

# Mj - ritningar i HO Litt D

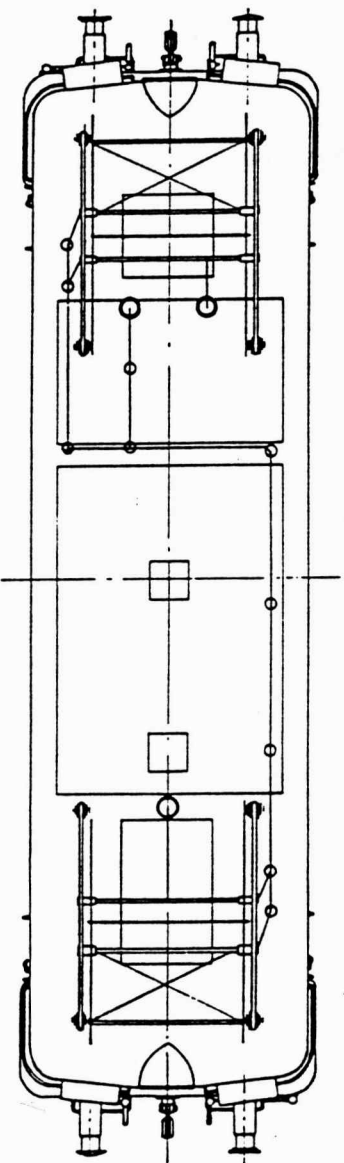
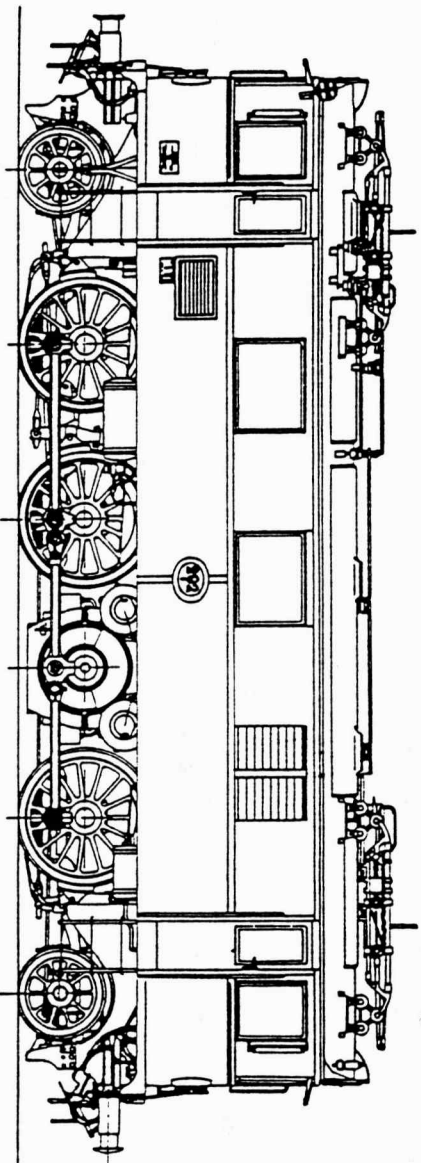
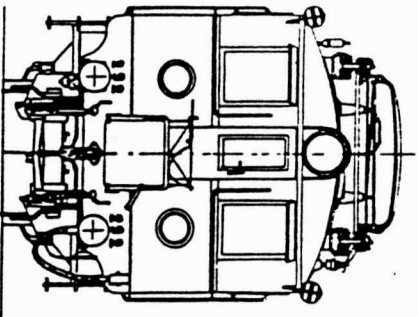

## Ellok Litt D med stålkorg

Tillv. 1933—1943.

Lika utväxling som Df, Dg,  
Dk, Ds, Du.

1947 fanns 45 Dg, 90 Dk,  
52 Ds.

1973 fanns 1 Df, 5 Dk, 45  
Du o. 148 Du2 (något an-  
nat utseende).

Fran mitten av 1960-talet  
har övergångsbyggorna  
demonterats och en rad lok  
byggts om för multipel-  
drift (Du 2). Dessa lok har  
bl a fått multipelkablar och  
dosor där dörren där förut satt.  
I.ö.b. 13000 mm.